

Catalogo generale e programma di vendita

Sezione: Elettronica per macchine

Data:

01/04/06

File:

ct/ol/ele01-1

Elettronica

Sistema HE-LOCK™

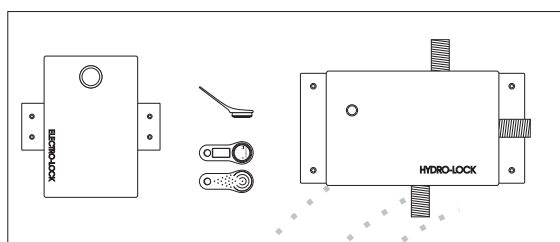

Il sistema He-Lock™ è un sistema antifurto immobilizzatore computerizzato studiato per garantire la sicurezza e l'immobilità delle moderne macchine operatrici, siano esse delle grosse MMT, dei muletti o dei piccoli miniescavatori.

He-Lock™ è in grado di garantire un elevatissimo livello di sicurezza, bloccando in più punti la parte elettrico / meccanica della macchina e, grazie al modulo Hydro-Lock™, l'intero sistema idraulico.

La centrale Electro-Lock™, completamente computerizzata, è semplice da installare ed in grado di adattarsi ad ogni singolo modello di macchina. La parte idraulica Hydro-Lock™ viene collegata tramite tubi e raccordi dell'ultima generazione con passo di filetto e diametro unico e non commerciale; in più il particolare sistema di montaggio, rende pressochè impossibile l'elusione.

La possibilità di collegare alla centrale Electro-Lock™, oltre al circuito di blocco idraulico Hydro-Lock™, numerosi moduli aggiuntivi (localizzatori radio, Gsm o Gps, sensori di sollevamento, rilevatori ultrasonici, ecc.), rende il sistema He-Lock™ particolarmente completo ed adatto ad ogni esigenza.

TECNOTER s.r.l.

Via Dalla Chiesa, 6 - 20098 S. Giuliano Milanese (Mi) - Tel: +39 02.9824.8180 / .9339 / .9305 - Fax: +39 02.98247605
www.tecnotersrl.it - info@tecnotersrl.it

Electro-Lock™ - Centrale immobilizer digitale

- ° Centrale elettronica digitale computerizzata autoalimentata
- ° Collegabile al modulo Hydro-Lock™
- ° Interamente resinata - inattaccabile
- ° Utilizzabile su macchine sia a 12 che a 24 Volt
- ° Autoinserimento anti distrazione automatico escludibile
- ° Sirena d'allarme incorporata
- ° Collegabile a moduli Gps, ultrasuoni, Radio, Gsm, anti sollevamento

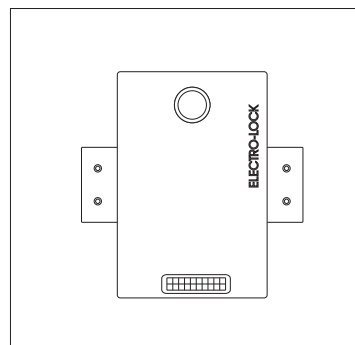

Hydro-Lock™ - Elettrovalvola computerizzata blindata*

- ° Struttura in acciaio interamente blindata e resinata
- ° Raccordi a tenuta frontale dell'ultima generazione
- ° Diametri e passi dei raccordi personalizzati
- ° Kit tubi e raccordi specifici per ogni singolo modello di macchina MMT
- ° Codifica elettronica a 280.000 miliardi di combinazioni
- Blocco permanente automatico in caso di manomissione
- ° Autodiagnosi automatica dell'intero blocco

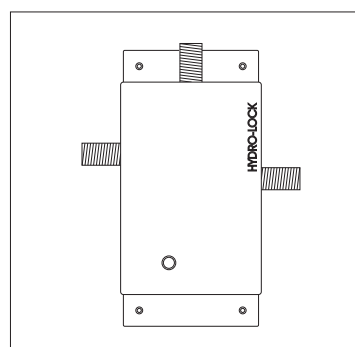

Move-Lock™ - Modulo anti sollevamento*

- ° Modulo estremamente compatto e resistente
- ° Esente da falsi allarmi
- ° Memorizza la posizione di parcheggio e discrimina oscillazioni di soli 10°

(*) Deve essere collegato alla centrale Electro-Lock™.

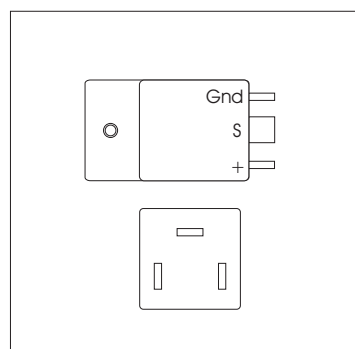

Memo-Lock™ - Sistema di telemetria,

Sofisticato modulo elettronico digitale multicanale, in grado di monitorare e memorizzare per diversi mesi consecutivi, l'utilizzo di varie parti della macchina (motore, pressioni, temperature ecc.) ed eventualmente gestire a distanza le emergenze e la localizzazione geografica del mezzo. Grazie a Memo-Lock™, possono essere monitorate con precisione le effettive ore di lavoro, di sosta e la localizzazione geografica in cui avviene ogni evento.

Memo-Lock™ può anche essere programmato per bloccare la macchina su cui è montato, in caso di furto o dopo un tempo prefissato dal proprietario. Opzione utile per la gestione delle flotte a noleggio.

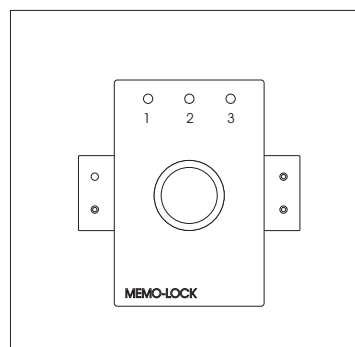

Gsm-Lock™ - Modulo di collegamento
Gsm

- Avverte immediatamente tutti i numeri inseriti nella SIM
- Non necessita di Canone di Abbonamento
- Collegabile ai moduli Electro-Lock™ e Memo-Lock™
- Funziona con qualsiasi SIM, anche prepagata
- Utilizzabile su macchine sia a 12 che a 24 Volt
- Completamente autoalimentato
- Funzione antirapina e blocco motore a distanza
- Sistema Power Save per salvaguardare la batteria

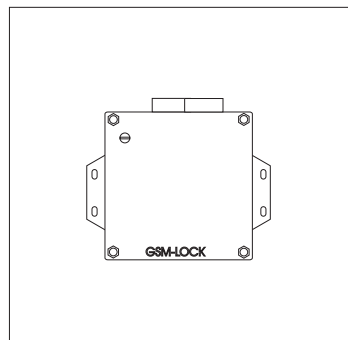

Gps-Lock™ - Localizzatore satellitare*

- Dimensioni particolarmente contenute
- Localizzazione contemporanea di 12 satelliti (se visibili)
- Approssimazione media di pochissimi metri
- Non necessita di Canoni di Abbonamento
- Utilizzabile su macchine sia a 12 che a 24 Volt
- Antenna estrna facilmente occultabile
- Riconosciuto dalle maggiori compagnie assicurative

(*) Deve essere collegato al modulo Gsm-Lock™.

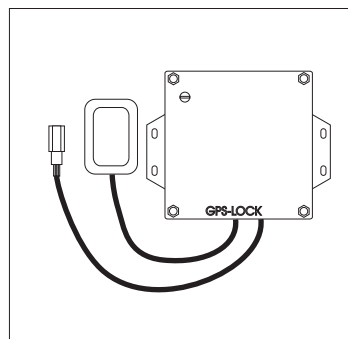

Pim-Lock™ - riconoscimento automatico
dell'operatore
(Legge 626)*

- Consente l'utilizzo della macchina solo agli operatori autorizzati
- Completamente automatico: basta avvicinarsi alla macchina
- Installazione particolarmente semplice e veloce; nessuna manutenzione
- Utilizzabile su ogni tipo di macchinario (muletti, carri ponte, torni, ecc.)

